

Manual de conexión LC200S: Conexiones físicas del sensor al panel

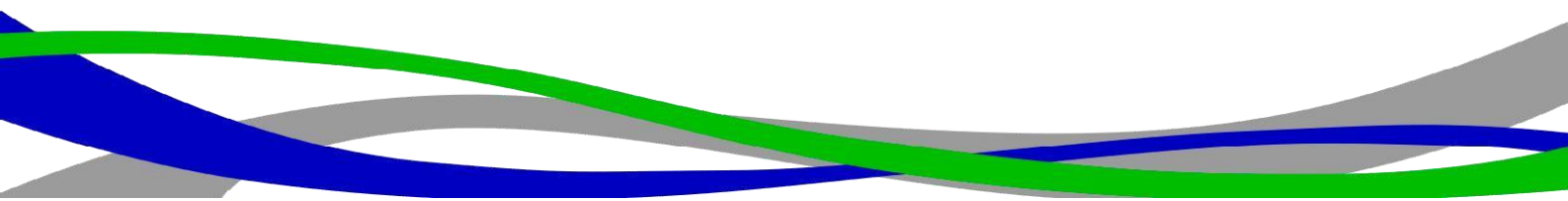

Alguno de los modelos de referencia para la solución

Modelo: LC200S



HS2032

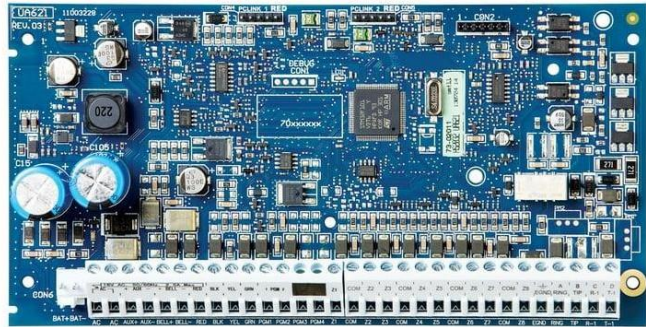

Introducción a conexiones de sensores cableados

Los dispositivos cableados convencionales, se comunican con los paneles de DSC (Power Series, Neo, Pro), y cualquier otro panel que soporte este tipo de dispositivos convencionales debido a que utilizan contactos secos. Existen tres tipos de contactos secos:

- Clase A “Normalmente cerrado (NC)”
- Clase B “Normalmente abierto (NA)”
- Clase C “Tiene NA y NC”

Un contacto seco es aquel en el que hay un circuito o interruptor que no provee energía al sistema controlado, sino solo cierra o abre su paso. Por lo cual cuando un sensor de movimiento se activa y es normalmente cerrado (que siempre está cerrado), al momento de detectar el movimiento se abrirá el circuito y por lo tanto el panel detecta que hubo una intrusión o que la zona está abierta (cuando esta desarmado el panel).

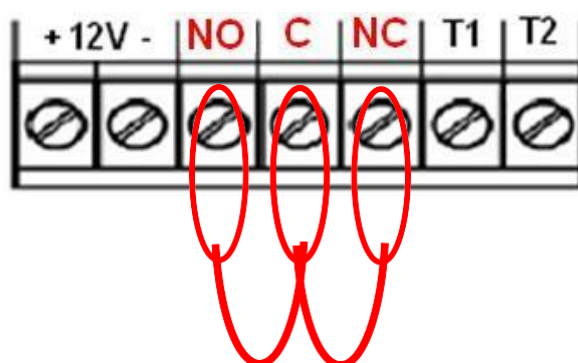

Para realizar la conexión

El **LC200S** tiene las siguientes conexiones con resistencia de fin de línea:

1. Resistencia de fin de línea.
2. Doble resistencia de fin de línea.
3. Doble resistencia de fin de línea interna (No necesitamos los resistores, ya que vienen dentro del mismo sensor).

A continuación, se muestran las conexiones a realizar.

1. Conexión del sensor con resistencia de fin de línea.

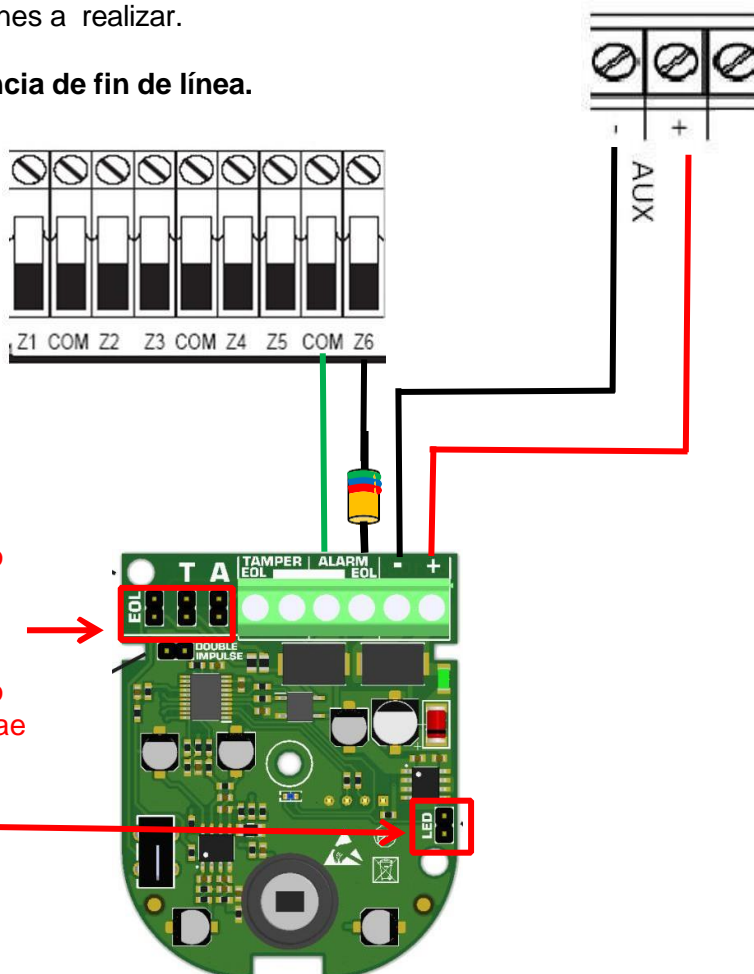

NOTA:

Los jumpers deben de estar abiertos o que no estén conectados para que funcione esta conexión.

El jumper del Led debe estar colocado para que encienda, de fábrica no lo trae puesto.

Conexión de doble resistencia de fin de línea

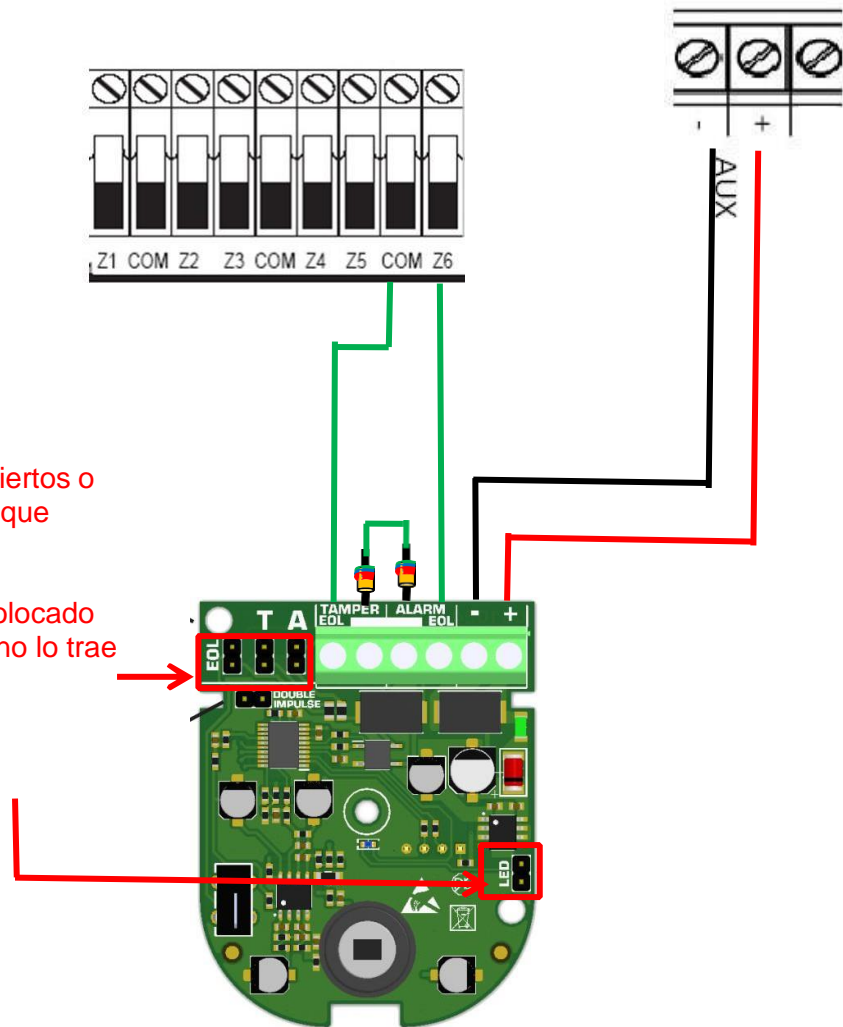

NOTA:

Los jumpers deben de estar abiertos o que no estén conectados para que funcione esta conexión.

El jumper del Led debe estar colocado para que encienda, de fábrica no lo trae puesto.

Conexión con doble resistencia de fin de línea interna.

2. Conexión con doble resistencia de fin de línea interna.

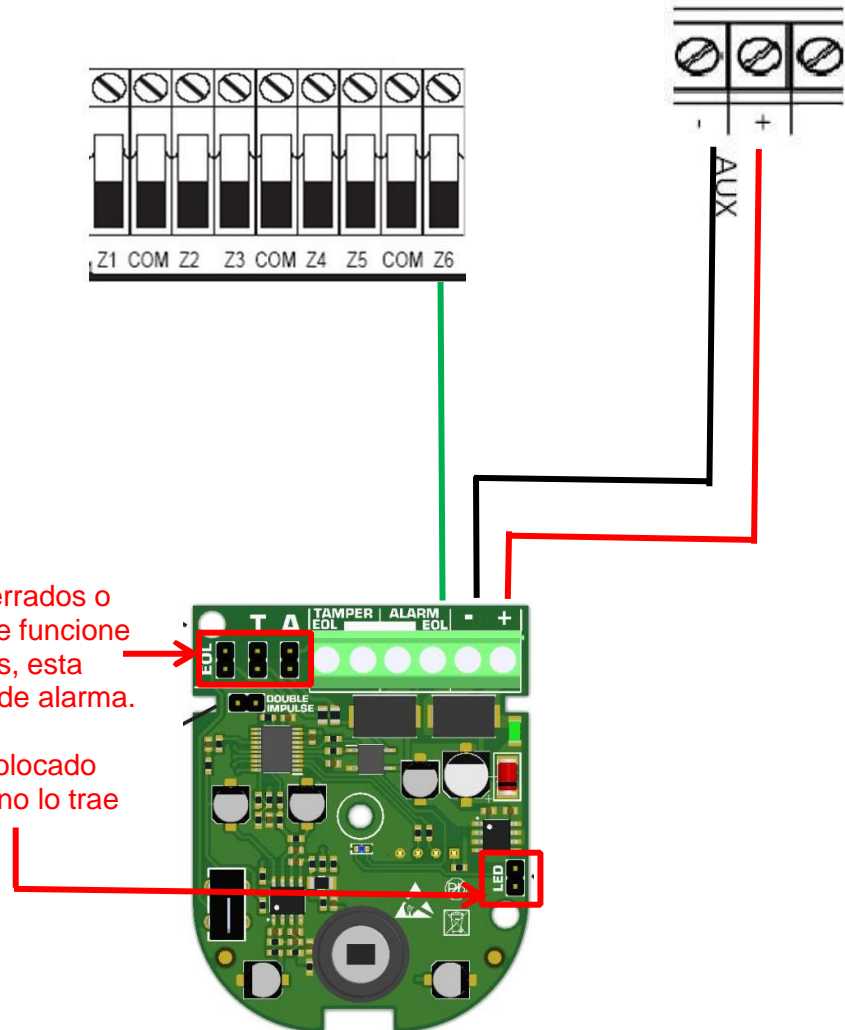

NOTA:

Los jumpers deben de estar cerrados o que estén conectados para que funcione esta conexión. Y si observamos, esta opción solo utilizamos 1 cable de alarma.

El jumper del Led debe estar colocado para que encienda, de fábrica no lo trae puesto.

¿Qué debemos de programar para que funcione la doble resistencia de fin de línea?

Tenemos que habilitar ciertas opciones para poder utilizar la resistencia de fin de línea y se configura lo siguiente:

[*8][Cód instalador] [013] Presionar la flechita derecha hasta llegar a la opción 2 y encenderla (es habilitar la doble resistencia de fin de línea DEOL).

Opciones de sistema

| | | |
|-------|------------------------------|--|
| [013] | Opciones de sistema 1 | <input type="checkbox"/> 1 – Bucle NC/EOL <input type="checkbox"/> 2 – DEOL/SEOL <input checked="" type="checkbox"/> 3 – Mostrar todas las averías cuando está armado <input type="checkbox"/> 4 – Sabotaje/Fallas no se muestran como abierto <input checked="" type="checkbox"/> 5 – Programa de armado automático en [*][6] <input checked="" type="checkbox"/> 6 – Fallas de salida audibles <input checked="" type="checkbox"/> 7 – Memoria de eventos sigue exclusión <input type="checkbox"/> 8 – Señalización de fuego temporal de tres |
| | Descripción en la página 42 | |

El siguiente paso es habilitar la resistencia doble de fin de línea en cada una de la zonas, ya que de fábrica viene deshabilitada, lo cual se realiza de la siguiente manera:

[*8][Cód instalador] [002]

[010] Cuando entramos en la zona deseada, para este ejemplo usamos la zona 10, y buscamos la opción de doble resistencia DEOL y la activamos y deshabilitamos la opción que dice EOL simple o resistencia de fin de línea

Nota: Recordemos que el panel nos da 8 opciones, si queremos ver las demás, buscamos la que dice **MAS OPCIONES** y ahora si buscamos la opción que queremos deshabilitar o habilitar.

| | | | | |
|-------|--|--|---|---|
| [002] | Atributos de zona | 1 – Sirena audible 2 – Sirena constante 3 – Timbre de puerta 4 – Anular habilitado 5 – Forzar armado | 6 – Exclusión de zona 7 – Retardo de transmisión 8 – Verificación de robo 9 – EOL normalmente cerrado 10 – EOL simple | 11 – EOL doble 12 – Respuesta de bucle rápida/normal |
| | Atributos de zona disponibles | | | |
| | Ver página siguiente para valores de fábrica | | | |
| | Descripción en la página 33 | | | |