

# Akuvox C313X-2

## インストール ガイド

### 開梱

デバイスのインストールを始める前に、デバイスのバージョンと梱包の中に下記の内容部品を確認してください:



プラチックカールプラグ x 2



タッピング ST4X20 ネジ x 2



タッピング M4X30 ネジ x 2



11 ピンケーブル x 1



取り付け金具 x 1



10 ピンケーブル x 1

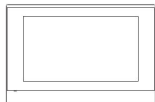

C313X-2 x 1

# Akuvox C313X-2

## 製品概要

### 正面図

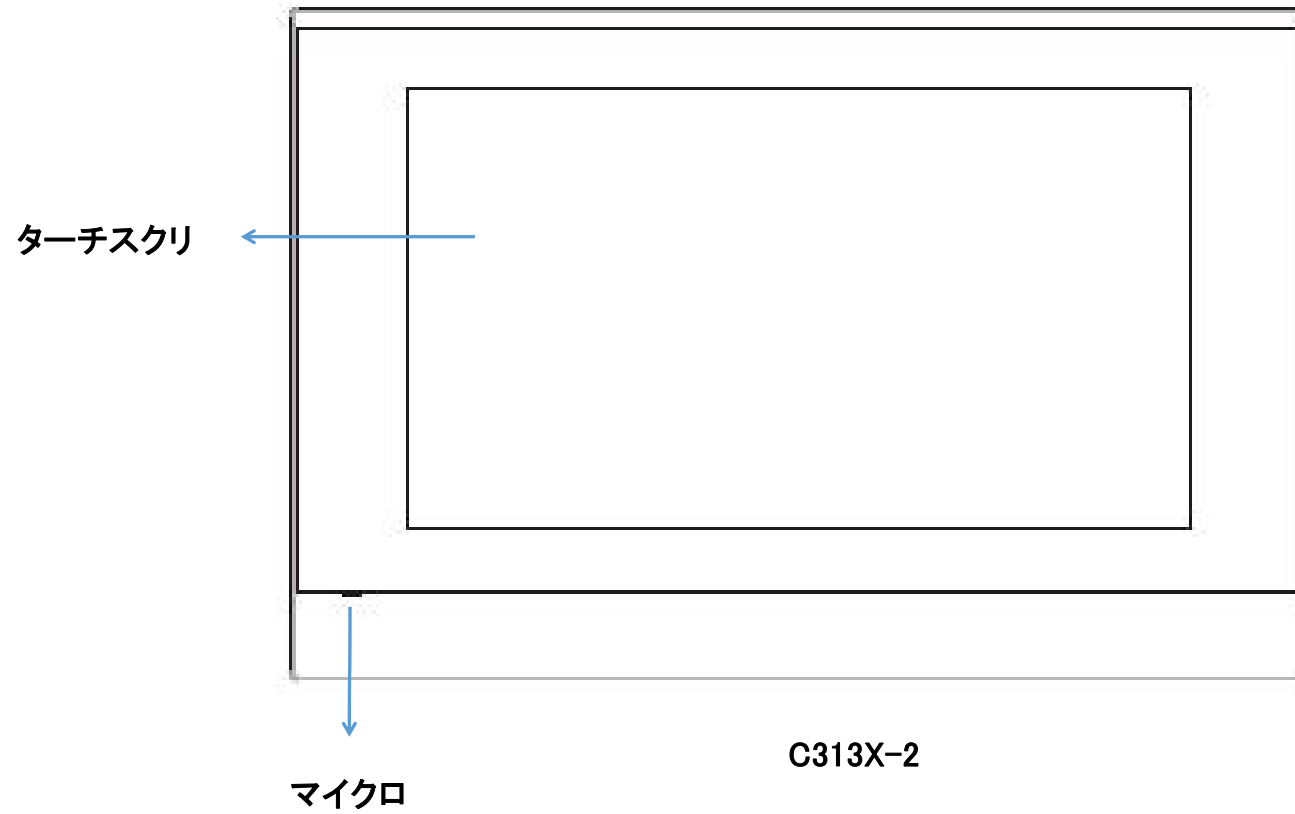

# Akuvox C313X-2

## 背面図

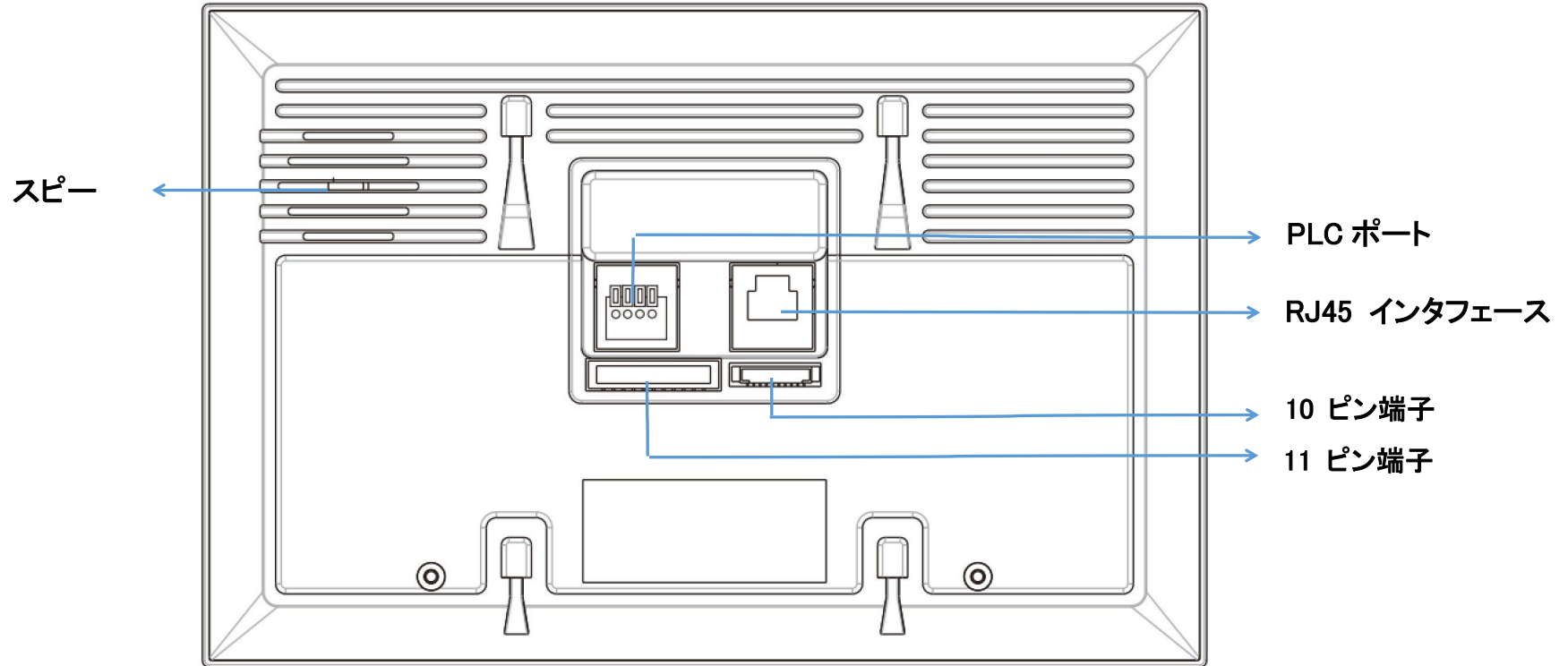

# Akuvox C313X-2

## 作業を始める前に

### 必要な工具

(製品梱包に含まれていません工具)

- Cat Lan ケーブル
- ドリル

## インストール環境のご注意

1. デバイス破損の潜在原因になるので、デバイスを光や光源から離れた場所に配置してください。
2. デバイスを高温、湿度の高い或いは電磁場の影響されやすい環境に配置しないでください。
3. デバイスの脱落により人身事故とインフラの被害にならないように、デバイスを平面に固定してください。
4. 熱源体の近くにデバイスを配置しないでください。
5. 室内設置にのみ対応しています。デバイスを光源から 2 メートル、窓とドアにも 3 メートルの距離を離れてください。

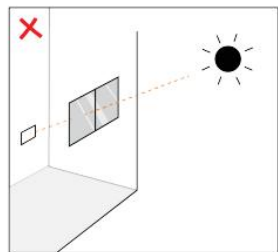

窓から直



窓からの反射日

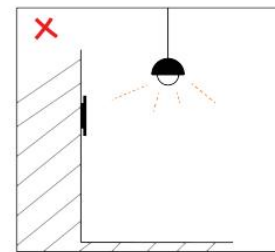

光源に近

# Akuvox C313X-2

## インストール環境のご注意

1. デバイス破損の潜在原因になるので、デバイスを光や光源から離れた場所に配置してください。
2. デバイスを高温、湿度の高い或いは電磁場の影響されやすい環境に配置しないでください。
3. デバイスの脱落により人身事故とインフラの被害にならないように、デバイスを平面に固定してください。
4. 熱源体の近くにデバイスを配置しないでください。
5. 室内でデバイスをインストールした場合、デバイスを光源から 2 メートル、窓とドアにも 3 メートルの距離を離れてください。

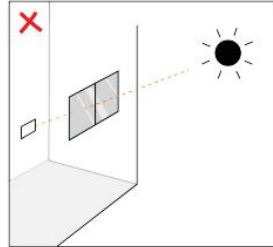

窓から直

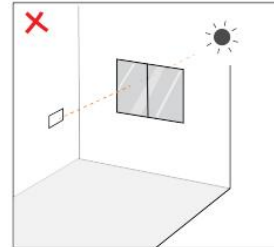

窓からの反射日

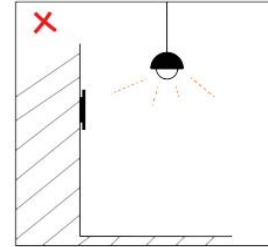

光源に近

# Akuvox C313X-2

## 警告!

1. 身の安全のため、濡れた手でパワーコア、アダプター、デバイスを触らないでください。パワーコアを曲がったり、引っ張ったり、デバイスの部品を壊さないように、適切な規格のアダプターと線路を使ってください。
2. デバイスの下には、頭がぶつからないようにご注意ください。

## 注意

1. 硬いものでデバイスを打たないでください。
2. デバイスのスクリーンを強く押さないでください。
3. デバイスを化学品(例えばアルコール、酸性液体、消毒剤)に近い環境に配置しないでください。
4. インストールされたデバイスの安定性を確保するため、ネジ穴の直径と深さは正確であることを確認してください。もしネジ穴が大きく作った場合、接着剤でネジを固定してください。
5. まずは濡れた毛布でスクリーンをクリアし、後で乾燥な毛布でもう一回スクリーンをクリアしてください。
6. デバイスで異常が発生した場合、すぐにデバイスの電源を閉じ、Akuvox のサポートチームにご連絡してください。

# Akuvox C313X-2

## デバイス線路接続

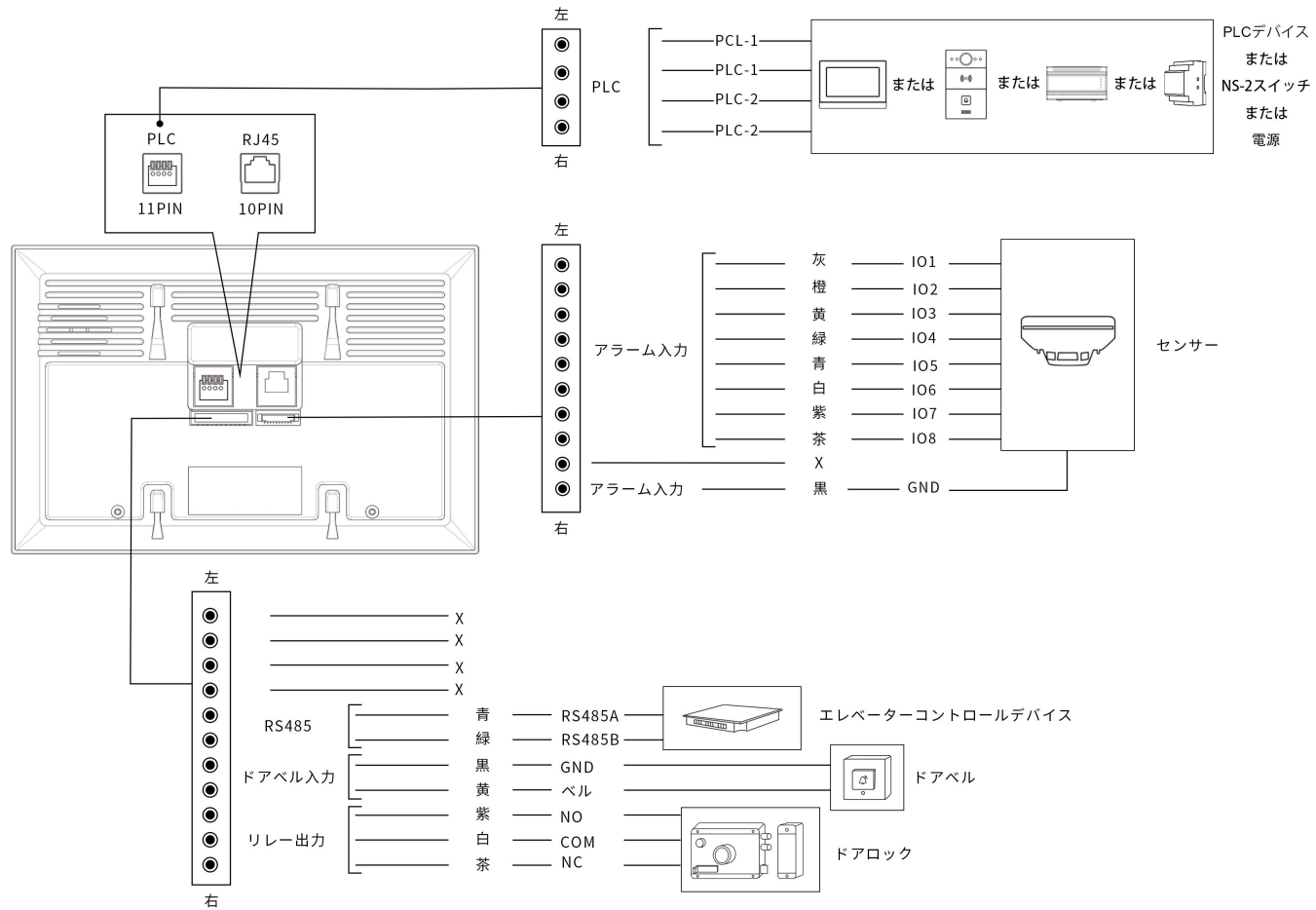

# Akuvox C313X-2

## マニュアル

### 86 エンベデッドボックスがない場合

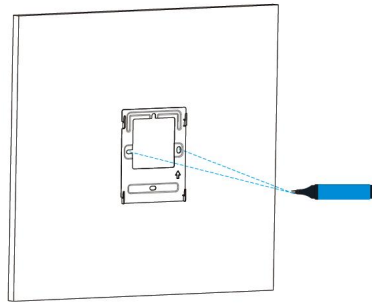

取り付け金具を壁に付け、固定用穴の位置を標記します。穴の間隔は60MMです。デバイス用のケーブルすべてが、取り付け金具の中間部に通せることを確認します。

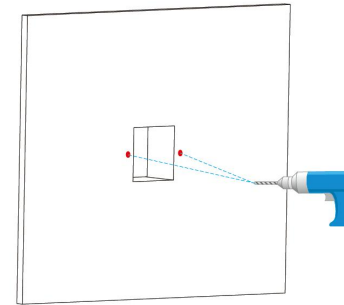

取り付け金具を下ろし、壁で固定穴の標識位置に6MMのドリルで穴を開けます。

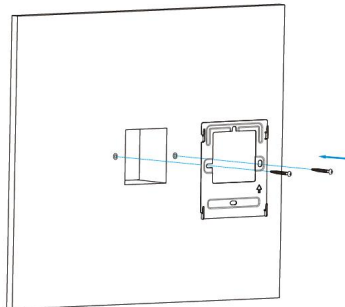

ST4x20 タッピングネジを二つ使用して取り付け金具を壁に固定します。

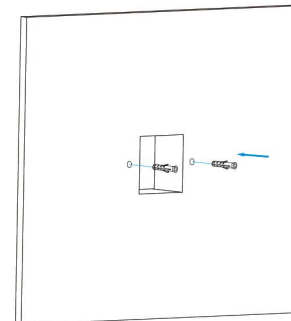

固定穴が開けたら、二つのプラチックカールプラグを差し込めます。

# Akuvox C313X-2

## 86 エンベデッドボックスある場合

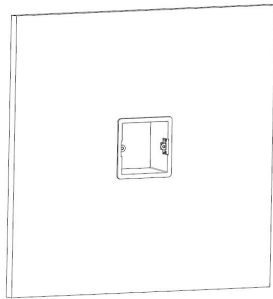

デバイスのケーブルすべてが86エンベデッドボックスに収めることを確認します。

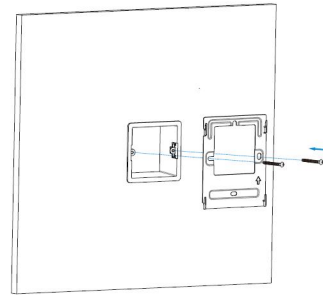

二つのタッピング M4x30 ネジで取り付け金具を86エンベデッドボックスに固定します。

# Akuvox C313X-2

デバイスを乗り付け

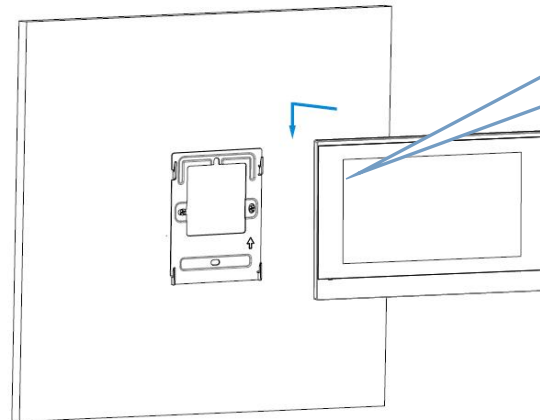

線路の接続が終わったら、デバイスと壁の取り付け金具の位置を照準し、上から下にデバイスを押し付けて固定します。

# Akuvox C313X-2

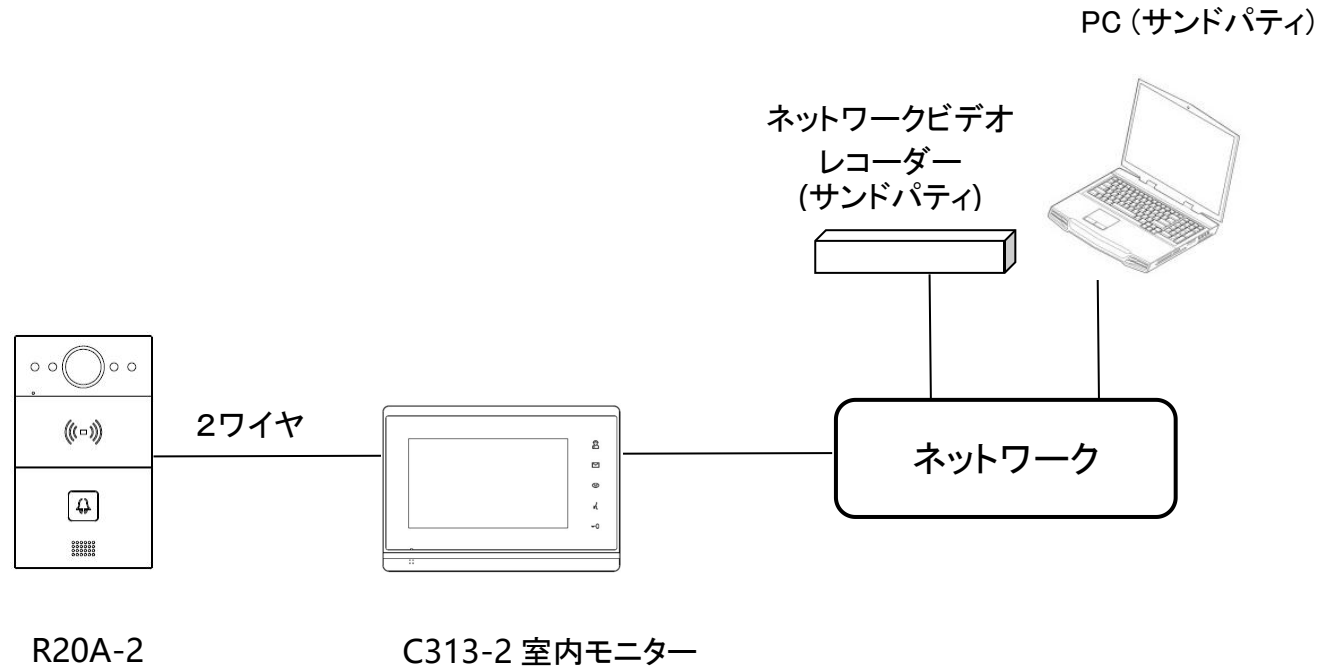

## アプリケーションネット図



# Akuvox C313X-2

## デバイステスト

デバイスインストールが完了したらデバイスのステータスをチェック:

1. **ネットワーク**: デバイス設定のネットワーク設定で IP アドレスとネットワーク状態を確認します。IP アドレスが正確に取れた場合、ネットワークは正常稼働です。
2. **インターホン**: IP、SIP 番号或いは APT 番号でコールテストします, Audio  或いは Video  ボタンでコールします。コールが正常にできたら、コール配置が正しく実行できました。
3. **アクセスコントロール**: 画面上の Unlock アンコンをクリックし、解錠を行います

## 補修について

1. 不正なインストールや人為的な破壊でデバイスを破損した場合は、Akuvox の補修範囲外になるのでご了承ください。
2. ユーザーによりデバイスの部品変更、メンテナンス行為などで、デバイスが破損した場合、Akuvox の補修範囲外になるのでご了承ください。補修は Akuvox チーム或いは Akuvox の代理でデバイスを破損した場合だけ担保します。デバイス修理のご要望がある場合、Akuvox 技術チームに連絡してください。

## サポート

サポートや手伝いが欲しい場合、連絡してください:

 <https://ticket.akuvox.com/>

 [support@akuvox.com](mailto:support@akuvox.com)

下記の QR をスキャンし、サポートビデオ、ガイド、ほかの製品の情報を入手



# Akuvox C313X-2

## ご注意

本文が提供した情報は現時点では正しいと公式認証されたが、更新が発生した場合、別途で連絡はしません。本文の最新版はAkuvoxの公式サイトを入手してください : <http://www.akuvox.com> © Copyright 2023 Akuvox Ltd. All rights reserved.

